

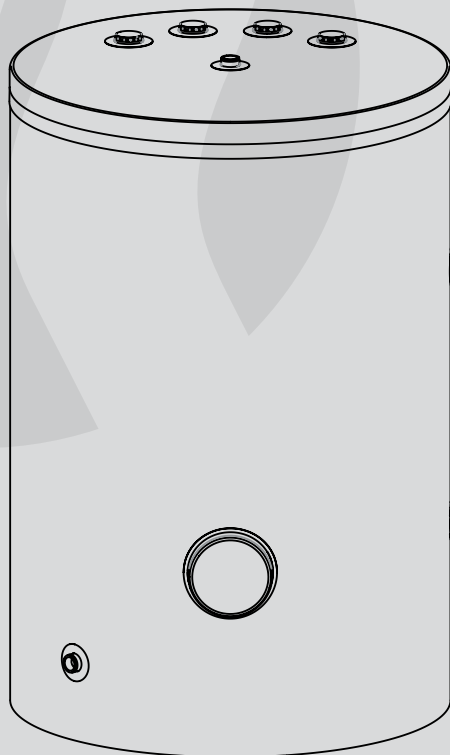

Zbiornik Buforowy
Pufferspeicher
CH buffer tank
Ballon tampon
Akumulācijas tvertnes
Буферные Накопители

PL
DE
EN
FR
LV
RU



SVK

Producent zastrzega sobie prawo wprowadzania zmian jakie będzie uważał za wskazane, a które nie będą uwidocznione w instrukcji obsługi, przy czym zasadnicze cechy wyrobu zostaną zachowane.

Der Hersteller behält sich das Recht vor, Änderungen am Produkt durchzuführen, sofern die grundsätzlichen Eigenschaften und die Eignung des Standspeichers für den Verwendungszweck unberührt bleiben.

The manufacturer reserves the right to make changes to the product which are not present in this manual instruction.

Le fabricant réserve le droit de faire les changements nécessaires qui ne seront pas mentionnés dans le mode d'emploi mais le caractéristique du produit sera conservé.

Ražotājs no savas puses, bez brīdinājuma, atstāj tiesības veikt izmaiņas ierīces uzbūvē, lai uzlabotu tās tehnoloģiskos un ekspluatācijas parametrus.

Производитель оставляет за собой право без уведомления потребителя вносить изменения в конструкцию изделий для улучшения их технологических и эксплуатационных параметров.

Zbiornik buforowy SVK jest urządzeniem przeznaczonym do magazynowania wody grzewczej we współpracy z kotłami grzewczymi i pompami ciepła. Dodatkowo pełni funkcję rozdzielacza (sprzęgła), separatora hydraulicznego, obiegu grzewczego od kotłowni.

Zbiornik buforowy wykonany jest z blachy stalowej czarnej, wewnątrz w stanie surowym. Zbiornik SVK posiada izolację cieplną.

Maksymalne ciśnienie pracy zbiornika 0,6MPa

Warunki bezpiecznej i niezawodnej pracy

- zapoznanie się z treścią niniejszej instrukcji obsługi umożliwi prawidłową instalację i eksploatację urządzenia, zapewniając jego długotrwałą i niezawodną pracę,
- zainstalowanie i użytkowanie zbiornika buforowego niezgodne z niniejszą instrukcją jest niedozwolone - grozi awarią i powoduje utratę gwarancji,
- urządzenia nie wolno instalować w pomieszczeniach, w których temperatura otoczenia może obniżyć się poniżej 0°C,
- zamontowanie i uruchomienie zbiornika buforowego oraz wykonanie instalacji towarzyszących należy powierzyć specjalistycznemu zakładowi usługowemu,
- bufor montuje się wyłącznie w pozycji stojącej, ustawiając go na trzech wkręcanych stopkach.
- woda grzewcza powinna spełniać wymagania normy PN-C-04607:1993,
- nie wolno przekraczać temperatury znamionowej 95°C!
- wszelkie nieprawidłowości w pracy urządzenia należy zgłaszać do zakładu serwisowego.

Wymienniki można dodatkowo wyposażyć w grzałkę elektryczną z termostatem (np. GRW 1.4, GRW 2.0,...). Grzałkę należy wkręcić w miejsce korka 1½".

Maksymalna długość grzałki 360 mm.

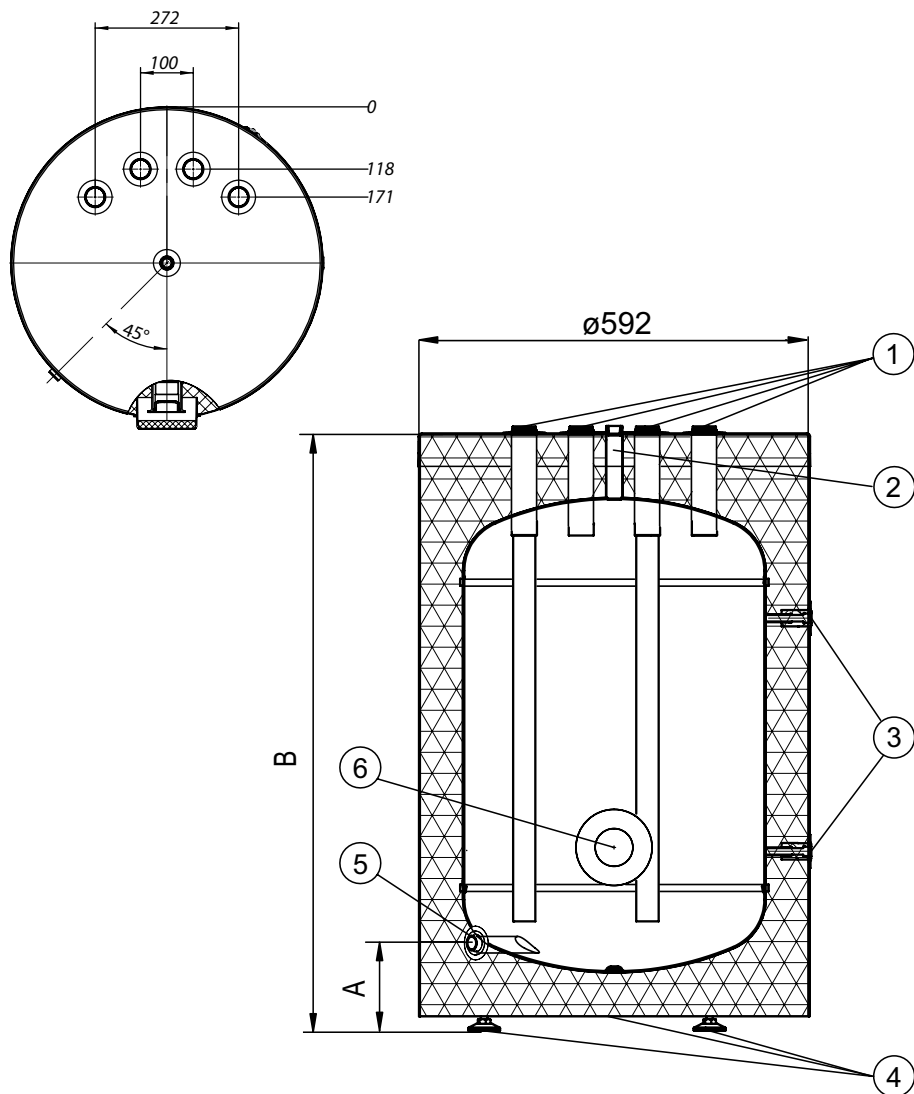

Budowa zbiornika buforowego SVK 100

- [1] - króćce przyłączeniowe (1")
- [2] - króciec przyłącza odpowietrznika (1/2")
- [3] - rurka czujnika temperatury
- [4] - stopki
- [5] - króciec spustowy (1/2")
- [6] - króciec grzałki elektrycznej (korek 1½")

- Zbiornik buforowy montuje się wyłącznie w pozycji pionowej.
- Zbiornik buforowy może być zamontowany w instalacji centralnego ogrzewania:
 - systemu otwartego, wykonanej zgodnie z normą PN-B-02413:1991,
 - systemu zamkniętego, wykonanej zgodnie z normą PN-B-02414:1999.
- Zbiornik musi być zamontowany w takim miejscu i w taki sposób, aby wyciek awaryjny ze zbiornika lub przyłączy nie spowodował zalania pomieszczenia.

Uruchomienie

Przed uruchomieniem zbiornika buforowego należy optycznie sprawdzić prawidłowość podłączenia urządzenia.

Sprawdzić szczelność połączeń. Sprawdzić działanie zaworu bezpieczeństwa (zgodnie z instrukcją producenta zaworu).

Dane techniczne

Zbiornik buforowy		SVK 100	
Pojemność znamionowa	l		100
Ciśnienie znamionowe zbiornika	MPa		0,6
Temperatura znamionowa	°C		95
Wymiary	A	mm	127
	B		906
Masa (bez wody)	kg		48

Der Pufferspeicher SVK ist für das Aufbewahren von Warmwasser, in Zusammenarbeit mit Kesseln und Wärmepumpen, vorgesehen.

Zusätzlich wirken sie als Verteiler (Kupplung), Hydraulikabscheider, Heizkreislauf aus dem Heizraum.

Der Pufferspeicher besteht aus schwarzem Stahlblech, innen unbehandelt.

SVK-Speicher ist wärmeisoliert..

Maximaler Arbeitsdruck des Speichers beträgt 0,6 MPa.

Bedingungen einer sicheren und zuverlässigen Nutzung

- Die Bedienungsanleitung ermöglicht eine richtige Installation und Nutzung, bzw. sichert die dauerhafte und sichere Arbeit des Geräts.
- Unsachgemäße Montage und Nutzung des Speichers sind verboten, können Störungen verursachen und zum Garantieverlust führen.
- Das Gerät darf nicht dort montiert werden, wo die Umgebungstemperatur unter 0°C fallen kann.
- Die Montage und Inbetriebnahme des Speichers als auch alle Installationstätigkeiten sollten von einem Fachhandwerker durchgeführt werden.
- Der Pufferspeicher darf ausschließlich in vertikaler Position montiert werden, indem man ihn auf drei eingeschraubten Stellfüßen stellt.
- Das Heizwasser sollte die Normen erfüllen.
- Die Nenntemperatur von 95°C darf nicht überschritten werden!
- Alle Unregelmäßigkeiten beim Betrieb des Geräts sollten dem Servicecenter gemeldet werden.

Die Pufferpeicher können zusätzlich mit einem Elektroheizstab mit Thermostat ausgestattet werden (z.B. GRW 1.4, GRW 2.0, ...).

Der Heizstab sollte man am Platz des 1½" Korks installiert werden.

Die maximale Länge des Heizstabs ist 360 mm.

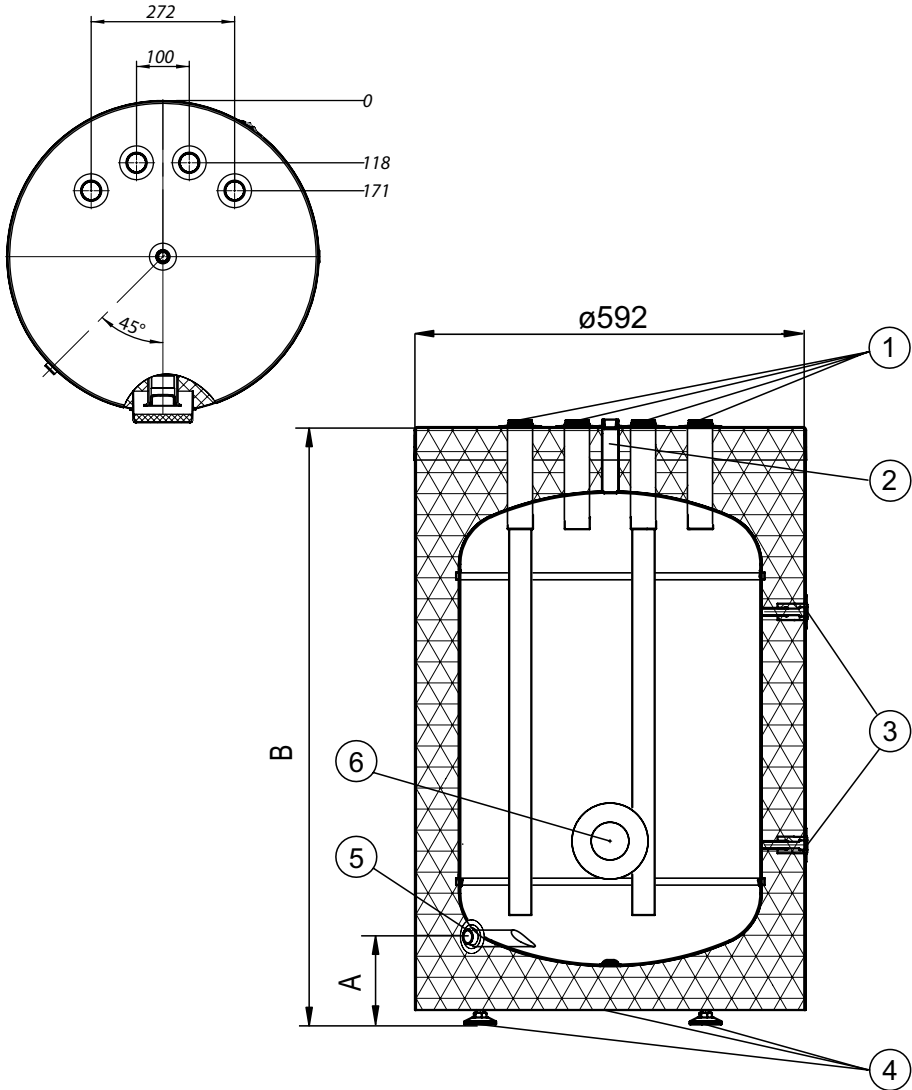

Aufbau des Pufferspeichers SVK 100

- [1] - Anschlussstutzen (1")
- [2] - Entlüftunganschluss-Stutzen (1/2")
- [3] - Temperatursensorrohr
- [4] - Stellfüsse
- [5] - Ablassstutzen (1/2")
- [6] - Elektroheizstab-Stutzen (Kork 1 1/2")

- Der Pufferspeicher darf ausschließlich in vertikaler Position montiert werden.
- Der Pufferspeicher kann in einer Heizinstallation montiert werden:
 - eine offene Anlage gemäß Norm.
 - eine geschlossene Anlage gemäß Norm.
- Der Speicher sollte an solchem Ort und auf bestimmte Weise montiert werden, um eventuellen Wasseraustritt aus dem Behälter oder den Wasseranschlüssen im Raum zu vermeiden.

Inbetriebnahme

Vor der Inbetriebnahme sollte man optisch die Anschlüsse des Geräts prüfen. Funktion des Sicherheitsventils überprüfen (gemäß der Bedienungsanleitung des Ventilherstellers).

Technische Daten

Pufferspeicher		SVK 100	
Nennkapazität	l	100	
Speicher-Nenndruck	MPa	0,6	
Nenntemperatur	°C	95	
Bemessung	A	mm	127
	B		906
Gewicht ohne Wasser	kg	48	

SVK buffer tank is intended for storing water with co-operation with central heating boilers and heat pumps. Additionally, buffer tanks may also perform the following function: divider (hydraulic clutch), hydraulic separator, heating circuit from the boiler room.

A buffer tank is made of black steel sheet, the inner surface of the tank is a raw steel. SVK buffer tank has a thermal insulation.

The maximum working pressure of buffer tank is 0,6MPa.

Assembly and operating instructions

- Read and strictly follow this assembly and operating instructions to ensure a long life and reliable buffer tank operation.
- The manufacturer of this buffer tank will not be liable for any damages due to the failure to follow this assembly and operating instructions.
- The buffer tank must not be installed in rooms where the temperature may drop below 0°C.
- The buffer tank installation and initial start-up as well as all hydraulic work must be performed by a qualified installer.
- The buffer tank is designed for standing vertical installation - screw on three feet.
- Connections with water installation must be made in accordance with the legally binding standards.
- Rated temperature of water in the buffer tank should not exceed 95°C!
- All issues should be reported to the service department.

The buffer tank is suitable for fitting an immersion heater with thermostat (GRW 1.4, GRW 2.0). The immersion heater must be fitted in cork 1 1/2". A maximum length of immersion heater: 360mm.

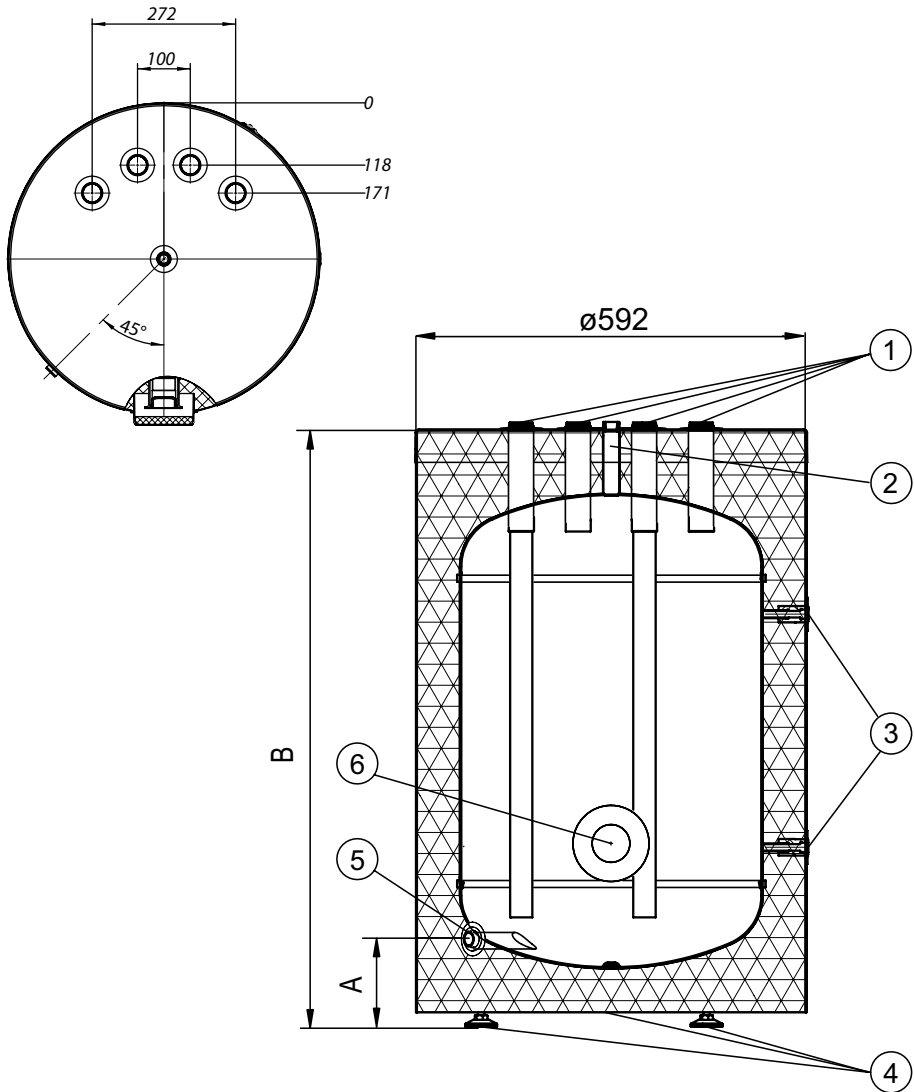

Buffer tank SVK 100

- [1] - CH connections (1")
- [2] - circulation connection (1/2")
- [3] - temperature sensor pipe
- [4] - feet
- [5] - drainage (1/2")
- [6] - immersion heat connection (cork 1 1/2")

- Buffer tank is designed for vertical mounting only (screw feet).
- Buffer tank can be installed in the following central heating systems:
 - open system, in accordance with legally binding requirements,
 - closed system, in accordance with legally binding requirements.
- Buffer tank must be mounted in the place and in such a way to avoid room flooding caused by leaking tank or connectors.

Start-up

Check out the pipe connections and make sure that you observe the connection diagrams before start-up.

Check out for water leaks. Check out the safety valve performance in accordance to valve manufacturer's instruction.

Technical data

CH buffer tank			SVK 100
Storage capacity		l	100
Rated pressure storage		MPa	0,6
Rated temperature		°C	95
Dimensions	A	mm	127
	B		906
Weight (empty)		kg	48

Le ballon tampon SVK est destiné à stocker de l'eau chauffante en coopération avec des chaudières et des pompes de chaleur. En plus il a une fonction de séparateur hydraulique entre la chaudière et l'installation du chauffage central.

Ballon tampon est fait de l'acier noir, brut à l'intérieur. Ballon tampon SVK est équipé d'une isolation thermique.

La pression maximale du ballon est 0,6MPa.

Les conditions pour un fonctionnement sûr et fiable

- lire et suivre attentivement les instructions d'installation et d'utilisation afin d'assurer un fonctionnement performant et une durée de vie optimale de votre matériel,
- montage et utilisation de ballon tampon non conforme avec cette notice n'est pas autorisée, peut provoquer un dysfonctionnement et annule la garantie,
- il est interdit de monter le ballon tampon dans les pièces où la température peut descendre au dessous de 0°C,
- il faut demander le service spécialisé pour le montage, la réalisation des installations nécessaires et le démarrage du ballon tampon,
- ballon tampon doit être posé uniquement en position verticale sur les trois pieds à visser
- eau chauffante doit répondre aux normes en vigueur,
- il est interdit de dépasser la température nominale de 95°C!
- il faut signaler toutes les anomalies de fonctionnement à l'atelier de service.

On peut équiper les ballons tampos des résistances électriques avec thermostat (p.ex. GRW 1,4, GRW 2,0, ...). Il faut visser la résistance électrique à la place du bouchon 1 1/2". La longueur maximale de la résistance est 360mm.

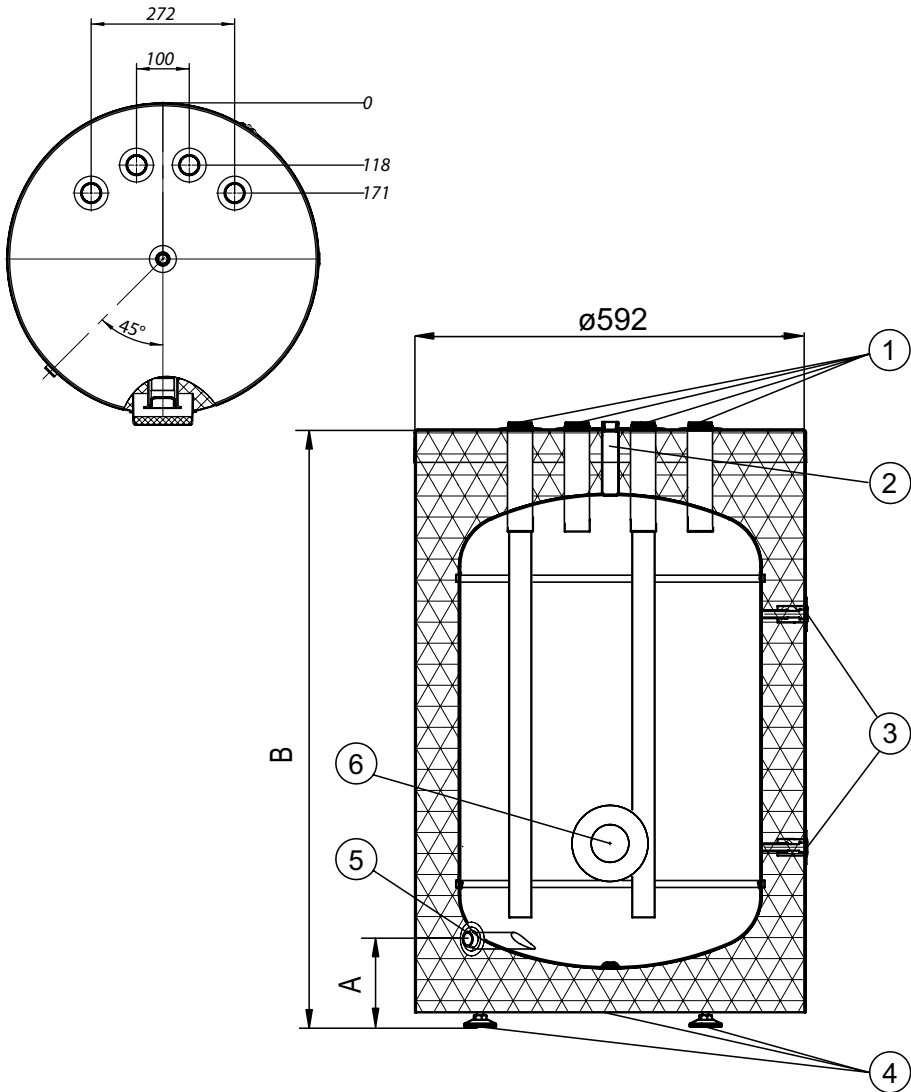

Construction du ballon tampon SVK

- [1] - orifices du raccordement (1")
- [2] - orifice pour purgeur (1/2")
- [3] - orifice pour doigt de gant
- [4] - pieds
- [5] - orifice de vidange (1/2")
- [6] - orifice de résistance électrique (bouchon 1 1/2")

- Il faut poser le ballon tampon uniquement en position verticale.
- On peut utiliser le ballon tampon pour l'installation du chauffage central:
 - dans le circuit ouvert, réalisé conformément aux normes en vigueur,
 - dans le circuit fermé, réalisé conformément aux normes en vigueur,
- Le ballon tampon doit être installé de telle manière et dans tel endroit qu'au cas de fuite accidentelle du ballon tampon ou des raccords il n'y avait pas d'inondation du local.

Première mise en service

Avant la première mise en service du ballon tampon il faut vérifier visuellement la fiabilité du montage de l'appareil. Vérifier l'étanchéité des raccords. Vérifier le fonctionnement de la soupape de sécurité (conformément aux instructions du fabricant).

Données techniques

Ballon tampon		SVK 100	
Capacité nominale	l	100	
Pression nominale du cuve	MPa	0,6	
Température nominale	°C	95	
Dimensions	A	mm	127
	B		906
Poids sans eau	kg	48	

Akumulācijas tvertnes SVK izmanto siltuma akumulēšanai kopīgā sistēmā ar apkures katlu un siltumsūkni. Tas papildus kalpo kā sistēmas hidrauliskais kontūru sadalītājs starp apkures loku un katlu. Tvertne izgatavota no metāla loksnes, bez iekšēja pārklājuma. Akumulācijas tvertnes pieejamas ar termisko izolāciju.

Maksimālais darba spiediens tvertnei 0,6 MPa

Drošas un nepārtrauktas darbības lietošanas instrukcija

- instrukcijā minēto lietošanas noteikumu ievērošana nodrošina ierīces pareizu uzstādīšanu, kā arī ilgstošu un drošu to ekspluatāciju,
- neatbilstoša instrukcijai, akumulācijas tvertnes uzstādīšana un ekspluatācija nav pieļaujama, jo var novest pie avārijas un garantijas zaudēšanas,
- akumulācijas tvertni nedrīkst uzstādīt telpā, kurā temperatūra zemāka par 0°C,
- akumulācijas tvertnes montāžu, kā arī ar to saistītos darbus jāveic specializētam apkalpojošam personālam,
- tvertni uzstāda tikai vertikālā stāvoklī, balstot uz trīs kājiņām,
- apkures šķidrums jāatbilst saistošiem standartiem,
- aizliegts pārsniegt nominālo pieļaujamo temperatūru 95°C !
- par visām ierīces darbības problēmām jāziņo servisa uzņēmumam.

Papildus tvertnēs var uzstādīt elektrisko tenu ar termostatu (piemēram GRW-1.4, GRW-2.0). Tenu montē korķa ar izmēru 1½" vietā.

Elektriskā tena maksimālais garums – 360 mm.

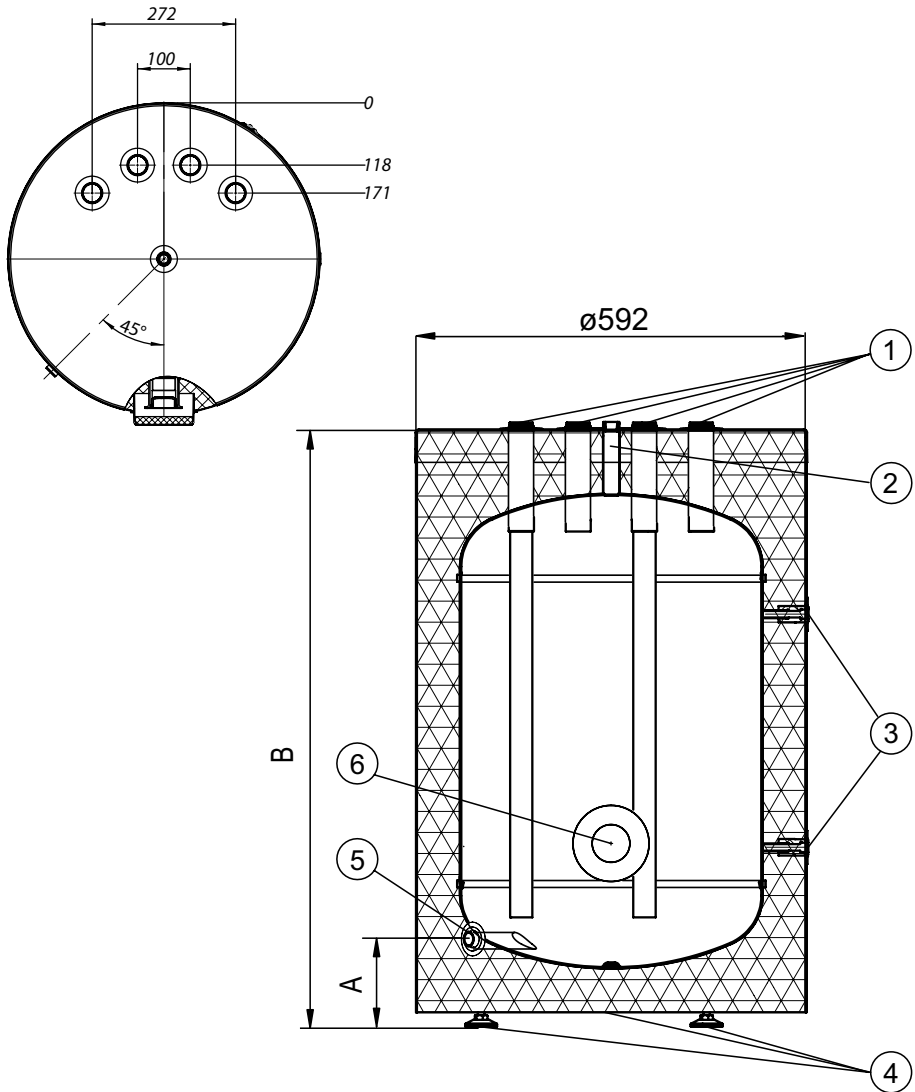

Akumulācijas tvertnes SVK 100 uzbūve

- [1] - pievienojuma uzdeva (1")
- [2] - pievienojuma uzdeva atgaisotājam (1/2")
- [3] - temperatūras devēja čaula
- [4] - kājas
- [5] - nolaišanas uzdeva (1/2")
- [6] - pievienojuma uzdeva tenam (1½")

- Akumulācijas tvertni uzstāda vertikālā stāvoklī.
- Akumulācijas tvertni var pieslēgt pie apkures sistēmām:
 - atvērta sistēma, atbilstoši standartiem,
 - slēgta sistēma, atbilstoši standartiem.
- Akumulācijas tvertni jāuzstāda tāda veidā, lai iespējamās avārijas gadījuma, netiktu nopludināta telpa.

Pārbaude

Pirms akumulācijas tvertnes ekspluatācijas vizuāli jāpārbauda tā pievienojumi un atbilstība montāžas shēmām instrukcijā. Pārbaudīt savienojumu hermētiskumu. Pārbaudīt drošības vārsta darbību (saskaņā ar tā ražotāja instrukciju).

Tehniskie dati

Akumulācijas tvertne		SVK 100	
Nominālais tilpums	l		100
Nominālais spiediens tvertnē	MPa		0,6
Nominālais temperatūra	°C		95
Izmēri	A	mm	127
	B		906
Svars (bez ūdens)	kg		48

Буферные накопители SVK используется для хранения нагретой воды для совместной работы с отопительным котлом и тепловым насосом. Дополнительно выполняет функции гидравлический разделитель (гидрострелка), гидравлического сепаратора, отопительного контура из котельной.

Изготовлен из листа черной стали, внутри без изоляционного покрытия. Буферные накопители с тепловой изоляцией.

Максимальное рабочее давление ёмкости 0,6МПа

Условия безопасной и надежной работы

- ознакомление с содержанием инструкции по обслуживанию прибора обеспечит правильную установку и эксплуатацию прибора, обеспечивая длительную и надежную работу,
- установка и эксплуатация буферного накопителя несоответственно руководству запрещена - может привести к аварии и потере гарантии,
- устройство запрещено устанавливать в помещениях, где температура окружающей среды может опуститься ниже 0°C,
- монтаж и пуск накопителя, а также выполнение сопроводительных работ следует доверить специализированному обслуживающему персоналу,
- буфер монтируется только в вертикальном положении, устанавливая его на трех ножках.
- нагретая вода должна соответствовать обязывающим нормам PN-C-04607:1993,
- запрещается превышать номинально допустимую температуру 95°C !
- о любых нарушениях в работе устройства необходимо сообщать в пункт сервиса.

Теплообменники могут быть дополнительно укомплектованы электронагревателем с термостатом. (например, GRW 1.4, GRW 2.0). ТЭН следует вкрутить вместо заглушки 1½ дюйма. Максимальная длина ТЭНа 360 мм.

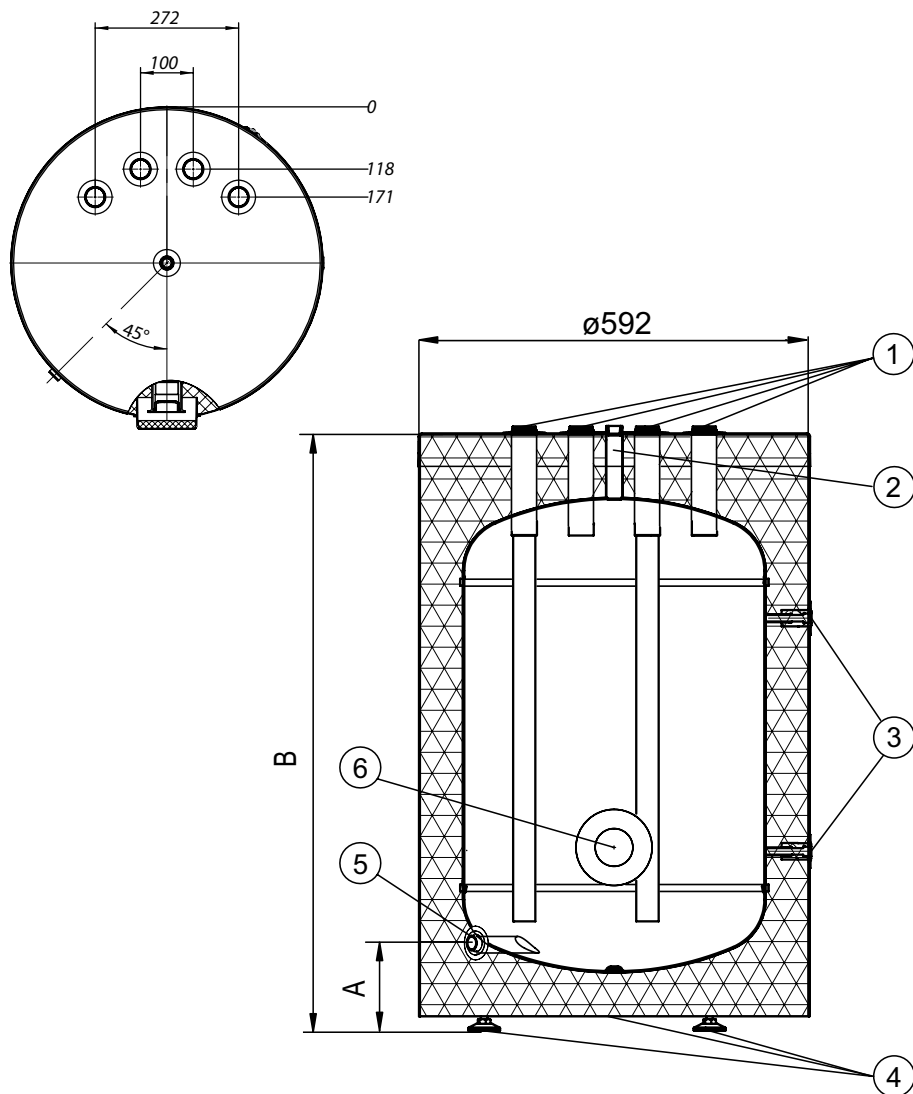

Устройство буферного накопителя SVK 100

[1] - соединительный патрубок (1")

[2] - соединительный патрубок воздухоотводчика (1/2")

[3] - гильза датчика температуры

[4] - ножки

[5] - патрубок слива (1/2")

[6] - патрубок ТЭНа (1½")

- Буферный накопитель устанавливается вертикально.
- Буферный накопитель можно подключить к центральной системе отопления:
 - открытая система, соответствующая нормам PN-B-02413:1991,
 - закрытая система, соответствующая нормам PN-B-02414:1999.
- Буферную емкость следует установить таким образом, чтобы избежать затопления помещения при возможной аварии устройства.

Включение

Перед включением буферного накопителя следует визуально убедиться в правильности подключения. Проверить герметичность соединений. Также проверить работу клапана безопасности (согласно инструкции производителя клапана).

Буферный накопитель		SVK 100	
Номинальная емкость	л	100	
Номинальное давление в емкости	МПа	0,6	
Номинальная температура	°C	95	
Размеры	A	мм	127
	B		906
Масса без воды	кг	48	

Уважаемый покупатель!

Мы благодарны за выбор нашего устройства и будем рады ответить на все интересующие вопросы связанные с продукцией KOSPEL:

Россия: (8-10) 800 200 110 48 (звонок бесплатный со стационарных телефонов РФ).

Украина:+380 44 360-85-97 (г. Киев. Оплата согласно тарифам оператора)

Сервисный отдел производителя **Польша: +48 94 317 05 57**



KOSPEL S.A. 75-136 Koszalin, ul. Olchowa 1
tel. +48 94 31 70 565
serwis@kospel.pl www.kospel.pl